



**MTM**  
**LA NUOVA GAMMA**  
**VIDEOCITOFONICA**  
**MODULARE**

**CAME**   
**BPT**



**CAME**   
**BPT**



# INDICE GENERALE

È arrivato MTM: il posto esterno modulare	2
Perché scegliere un posto esterno modulare?	4
MTM o MTM VR?	6
Doppia soluzione: incasso o parete	8
Da 1 a 4 moduli	9
Installare MTM	10
Versatilità: scegli il sistema più adatto a te	12
Tante funzioni: i moduli MTM	14
Cuore tecnologico e tanti plus	16
Funzioni speciali	20
Versione a pulsanti	22
Versione digitale	23
MTM VR: versione antivandalica	24
Placche antivandaliche personalizzate	25
Montaggio e installazione	26
Came Connect	28
XIP Mobile App	29
MTM: le composizioni best seller	30
MTM VR: le composizioni best seller	32
Esempi di impianti	34
KIT FREE MTM	38
Codici	40

# È ARRIVATO MTM: IL POSTO ESTERNO CHE APRE NUOVI ORIZZONTI

E' stato un progetto impegnativo, ma dopo analisi, progetti, ricerca e sviluppo abbiamo raggiunto il nostro obiettivo: creare la più **completa gamma modulare** del mercato.

Basta compromessi, con **MTM** puoi creare tutte le soluzioni che vuoi.

Gira pagina e **scopri tutte le novità che abbiamo preparato per te.**





# PERCHÈ SCEGLIERE UN POSTO ESTERNO MODULARE?

Scegliere **MTM** significa scegliere un prodotto creato apposta per te e per le tue necessità.

Abbiamo lavorato per renderlo un prodotto semplice, ma allo stesso tempo versatile e adatto ad ogni esigenza, dal **piccolo impianto residenziale al grande complesso urbano**.

Per ottenere questo risultato siamo partiti da 4 elementi chiave che ci hanno accompagnato per l'intero sviluppo del progetto.

- **Design**
- **Versatilità**
- **Modularità**
- **Tecnologia**

Questi elementi si fondono insieme per creare un posto esterno nuovo, una soluzione innovativa pensata per valorizzare il tuo business e fornire innumerevoli funzioni ai tuoi clienti.





**DESIGN**

Essenziale e funzionale.

La finitura in alluminio satinato rende questo posto esterno ideale per l'installazione su qualsiasi superficie.

La cura dei dettagli come la diffusione sonora attraverso il vetro della telecamera, la retroilluminazione bicolore e molto altro esaltano il prodotto rendendolo davvero unico nel suo genere.

**VERSATILITA'**

Ogni giorno ricevi richieste di impianti, a volte possono essere semplici altre volte molto complesse. Noi vogliamo rendere semplice anche la complessità. Per questo motivo abbiamo portato tutti i nostri sistemi all'interno di questa gamma. Due fili, multifilare o IP, di qualsiasi sistema tu abbia bisogno, noi abbiamo la soluzione che fa per te.

**MODULARITA'**

Facilità di installazione, soluzioni personalizzate e infinite combinazioni, tutto questo è MTM.

Crea il posto esterno su misura per te, modificalo come vuoi e quando vuoi, aggiungi nuove funzioni e apri le porte alla comunicazione.

**TECNOLOGIA**

La fusione tra il meglio della tecnologia disponibile e la pluriennale esperienza nel settore è ben visibile in ogni singolo articolo della gamma.

Ogni funzione è stata studiata nei minimi dettagli per soddisfare appieno tutte le tue esigenze.

# MTM O MTM VR, TU DA CHE PARTE STAI?

MTM

La scelta perfetta, sempre.

**Telaio e frontali in alluminio anodizzato e satinato** combinano resistenza e bellezza senza precedenti. Risulta perfetta l'integrazione con gli altri moduli, il tutto **a doppia retroilluminazione**, blu o bianca.

Grado di protezione **IP54** e **IK07** garantiscono **resistenza agli urti** e **protezione da acqua e polveri**. Disponibile con un pratico **tettuccio parapioggia**, sia per la versione ad incasso che a parete.



**MTM VR**

E se ancora non basta, scegli **MTM VR**, la versione **antivandalica**. Telaio e frontali interamente in Zamak, **pulsanti anti sfondamento** e **viti personalizzate**, ti offriamo il meglio della resistenza mantenendo tutti i pregi della versione standard.

Grado di protezione **IP54** e resistenza agli urti **IK09**.



# DOPPIA SOLUZIONE

## INCASSO

Con **soli 13 mm di spessore**, installando una **targa MTM** ad incasso la noterete solo per la sua **bellezza**. Un grande vantaggio è la compatibilità con le analoghe scatole incasso dei principali concorrenti.\*



Larghezza: **130 mm**



Spessore: **13 mm**

### Tettuccio parapigioggia



Larghezza: **136 mm**



Spessore: **34 mm**

## PARETE

Quando l'installazione a incasso non è fattibile puoi optare per la nostra scatola da parete. Con **64 mm di spessore** fornisce un'elevata protezione agli **urti** e alla **pioggia**, grazie al **tettuccio** di cui è dotata.

### Tettuccio parapigioggia



Larghezza: **135 mm**



Spessore: **64 mm**

# DA 1 A 4 MODULI

1, 2, 3...  
e da oggi 4.

Crea il posto esterno con un modulo in più.  
In **40 centimetri** ti diamo la possibilità  
di comporre un posto esterno con  
**4 moduli**. Aggiungi tutte le funzioni che  
ti servono, mai più rinunce per assenza  
di spazio.



136 mm

Modello a 1 modulo



226 mm

Modello a 2 moduli



316 mm

Modello a 3 moduli



406 mm

Modello a 4 moduli

## E PER CHI PENSA IN GRANDE...

Fino a 6 o 9 moduli in composizione orizzontale  
e verticale.

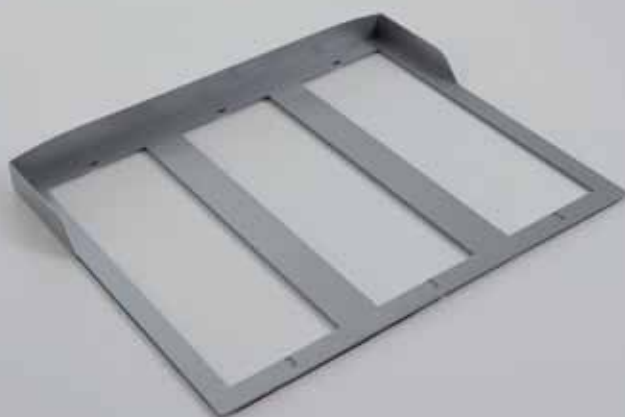

# INSTALLARE MTM? FACILE E VELOCE

Sono **5 i componenti** che creano il posto esterno: la **scatola da incasso** o **da parete**, il **telaio**, il **modulo elettronico**, il **frontale** e la **cornice esterna**.

Nessun pulsante aggiuntivo e nessun tappo, la **massima flessibilità** la otteniamo attraverso i **frontali**.

## SCATOLA DA INCASSO

Disponibile per le varie versioni di posti esterni, da 1 a 4 moduli, profondità 48 mm.

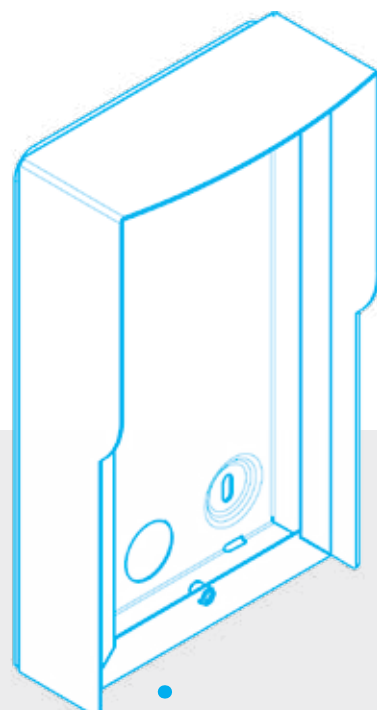
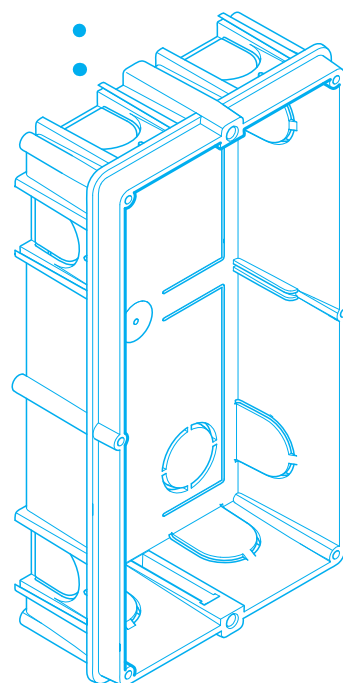

## SCATOLA A PARETE

Disponibile la scatola a parete nei casi in cui non sia possibile l'installazione ad incasso.



### MODULI ELETTRONICI

Installazione a incastro senza l'utilizzo di viti. Cablatura fra moduli semplice e senza possibilità di errore grazie a connettori polarizzati.

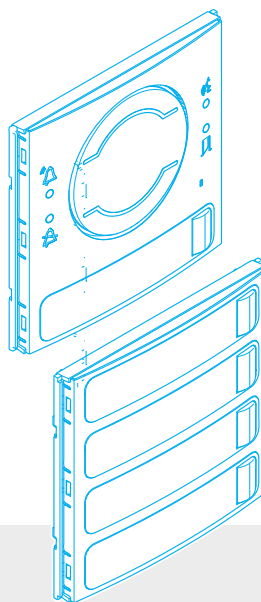
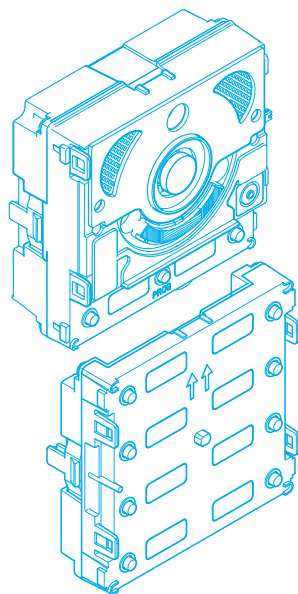
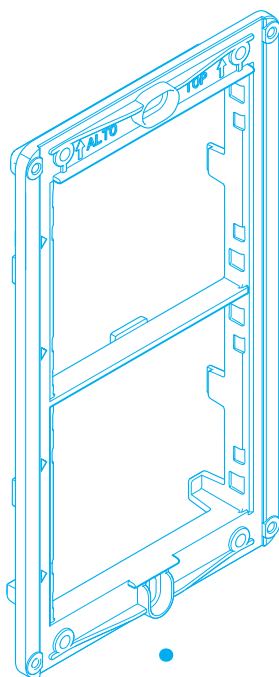

### CORNICE ESTERNA

Cornice di chiusura dalla linea pulita, interamente in alluminio satinato.

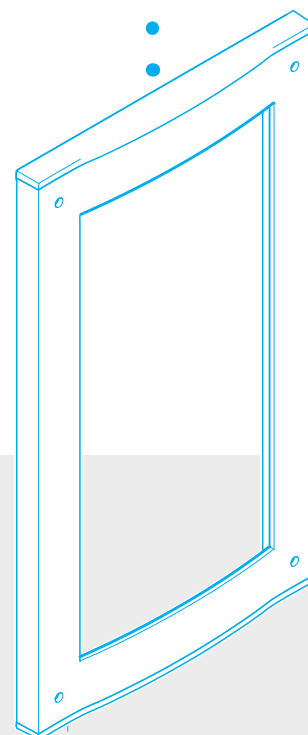

### TELAIO

Telaio porta moduli in alluminio con finitura in cataforesi e verniciatura nera per garantire elevata resistenza alla corrosione e alla ruggine. Compatibile con le scatole incasso di BTicino, Comelit e Urmet.

### FRONTALI

Frontali pronti all'uso in quanto già configurati e senza a necessità di dover gestire pulsanti aggiuntivi e tappi. Lato esterno in alluminio satinato e struttura interna solida e resistente che rende il posto esterno IK07.

# VERSATILITÀ: SCEGLI IL SISTEMA PIÙ ADATTO A TE

Sono **5 i sistemi disponibili**: scegli quello più **adatto alle tue esigenze**.

Questo rende la nostra gamma modulare altamente **versatile**, adatta sia a **piccoli impianti residenziali** che a **complessi impianti videocitofonici**.

Si addice soprattutto nei casi di **ristrutturazione** dove non sono previsti interventi sul cablaggio dell'impianto.



**IP360**

**GSM** SYSTEM

MULTI  
FILARE  
**200**  
=====



## DALLA VILLETTA AL CONDOMINIO.

**X1** è un sistema espandibile fino ad un massimo di **98 derivati interni** ed è in grado di soddisfare qualunque esigenza installativa. Il sistema può essere integrato con **telecamere ausiliarie**, **controllo accessi**, **attuatori remoti** e altro ancora.

## DALLA SINGOLA ABITAZIONE AL GRANDE COMPLESSO RESIDENZIALE.

**XIP** è un sistema misto che utilizza la **rete digitale IP** come struttura principale per la comunicazione fra blocchi videocitofonici, mantenendo la tradizionale **connessione analogica** verso i posti esterni e i derivati interni. Questa scelta favorisce una semplice installazione delle apparecchiature aumentando notevolmente la potenziale estensione dell'impianto. Il sistema può integrare, sia la gestione del **controllo accessi** sia i **servizi di portineria** che completano le funzioni principali di **XIP**.

## PER I PIÙ MODERNI SCENARI RESIDENZIALI, COMMERCIALI, INDUSTRIALI E TERZIARI.

Tutti i dispositivi del sistema **IP360** possono essere collegati direttamente su **reti LAN** già esistenti aggiungendo le funzionalità della videocitofonia digitale IP senza l'obbligo di cablaggi dedicati. **IP360** utilizza la **distribuzione Ethernet** come struttura principale per la comunicazione e grazie a questa garantisce un'estensione pressoché infinita dell'impianto.

## PER GLI INGRESSI PIÙ ISOLATI E DOVE NON È POSSIBILE LA CABLATURA.

Il sistema **GSM** è pensato per essere utilizzato in impianti dove non è possibile installare un sistema videocitofonico tradizionale. Il suo funzionamento attraverso la **rete telefonica mobile** è adatta in quei contesti in cui vi è un'**elevata distanza tra l'ingresso e l'edificio** o in cui il posto esterno deve essere collegato ad un telefono fisso o mobile.

## PER IL PICCOLO CONDOMINIO.

Il **sistema multifilare** è pensato per sistemi residenziali e piccoli condomini. La semplice **associazione tra filo e funzione** permette di evitare la programmazione del sistema, rendendolo particolarmente semplice da utilizzare ed affidabile nel tempo.

# TANTE FUNZIONI, INFINITE SOLUZIONI

## AUDIO



Versione X1



Versione X1 Lite



Versione 200



Versione XIP



Versione IP



Versione GSM

## AUDIO / VIDEO



Versione X1



Versione XIP



Versione IP

## PULSANTI



Versione X1,  
XIP e IP360



Versione 200

## AUDIOLESI E SINTESI VOCALE



Entrare nel mondo **MTM** significa poter scegliere tra ben **18 moduli**, creando un'offerta vastissima e ricca di funzioni che renderanno il **tuo posto esterno unico**.

I **moduli audio, video e pulsanti** si distinguono in base al sistema di funzionamento, mentre gli altri sono adatti per tutti i nostri sistemi.

## TASTIERA



## DISPLAY



## RFID



## TASTIERA PER CONTROLLO ACCESSI



## MODULO INFORMAZIONI



## MODULO CIECO



# CUORE TECNOLOGICO, TANTI PLUS!

Tanti vantaggi in pochi centimetri.  
Nella gamma **MTM** sono presenti grandi novità e tutte di serie su tutti i moduli, sia **audio** che **video**.

## ELEVATE POSSIBILITÀ D'INTEGRAZIONE

Oltre alla normale **uscita a scarica** per l'elettroserratura, vengono messe a disposizione sulla morsettiera del posto esterno una **uscita relè** (per collegamento ad automazioni) e **2 morsetti programmabili** con funzione ingresso (per pulsanti di chiamata aggiuntivi o per feedback sullo stato porta) o uscita (per attivare ulteriori relè ausiliari o comunicare ad altri sistemi lo stato della targa).



## AMPIO ANGOLO DI VISIONE

I moduli video MTM, arricchiti con la nuova ottica "wide eye", permettono la visualizzazione di un'area molto estesa: **100° in orizzontale** e **82° in verticale** di apertura della telecamera. Nella versione IP360 viene ulteriormente incrementato l'angolo di visione portandolo a **130° in orizzontale** e **95° in verticale**, senza manifestare alcuna distorsione dell'immagine.

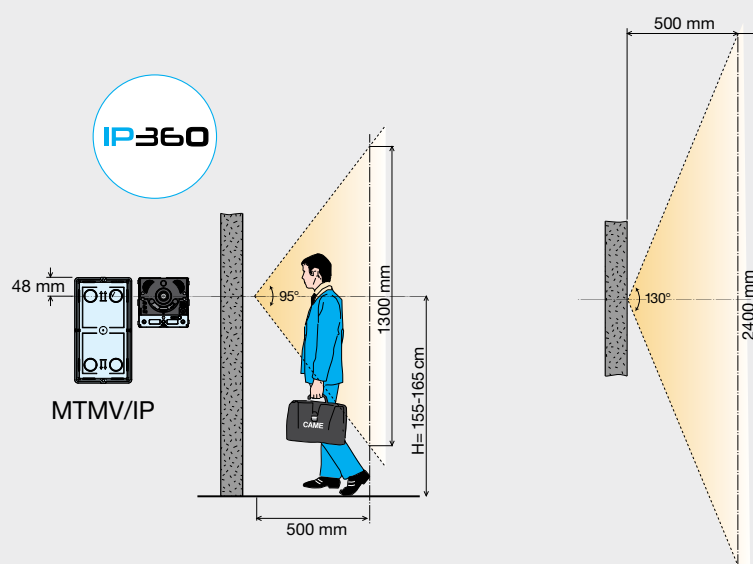

# ALIMENTAZIONE DIRETTA NEL SISTEMA X1

Il posto esterno (escluso Audio Lite) è in grado di **alimentare la montante X1** senza bisogno di alimentatori di linea (VA/01). Questo aspetto semplifica ancora di più la struttura dell'impianto.

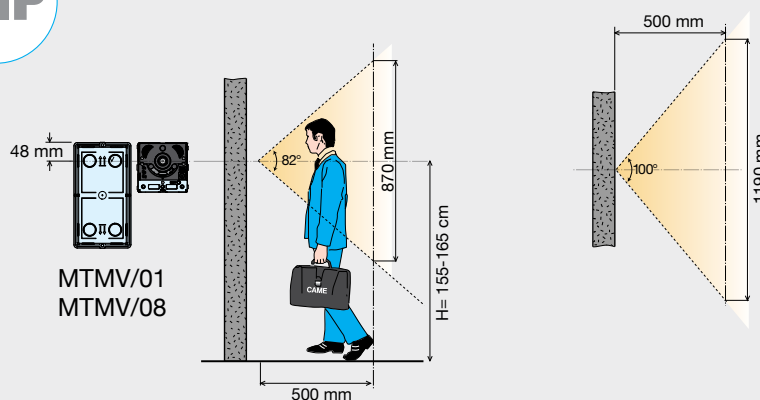
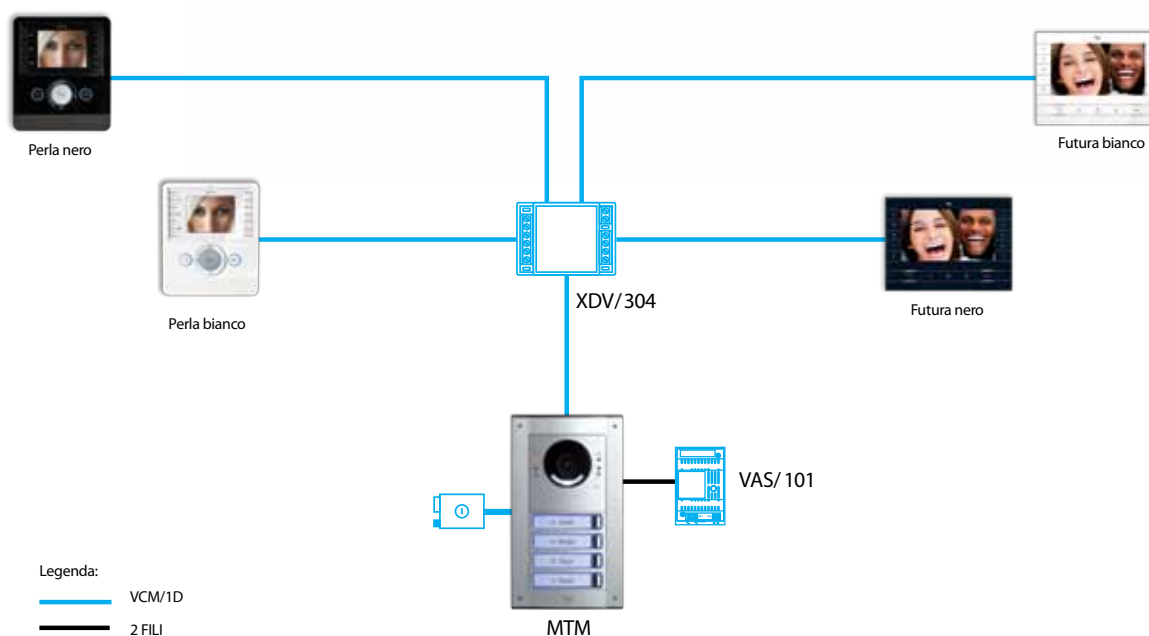

## NUOVO CARTELLINO PORTANOME

Con la gamma MTM avrai tutto lo spazio che vuoi e potrai scrivere il nome di tutti i membri della famiglia.

Si arriva fino a 66 mm di lunghezza e 15 mm di altezza nella versione pulsante singolo.



## ILLUMINATORE STUDIATO NEI MINIMI DETTAGLI

Lo studio effettuato sull'illuminatore ha permesso di ottenere un'illuminazione perfetta.

L'illuminatore garantisce un angolo di diffusione della luce ideale e uniformità nell'illuminazione del soggetto.

In questo modo l'intensità fornita dai 4 LED viene utilizzata al meglio, senza il fastidioso effetto abbagliamento.



## SEPARAZIONE DELLA TELECAMERA

Dove le condizioni di installazione impongono di separare la telecamera dalla targa, MTM permette di collegare direttamente una telecamera al modulo Audio senza accessori aggiuntivi.



## RETROILLUMINAZIONE BICOLORE

MTM permette un'ampia scelta per quanto riguarda la retroilluminazione. Con la dimmerazione puoi scegliere l'intensità della luce tra spenta, 25%, 50%, 75% e 100%. Questo sia che si scelga di utilizzare la luce blu che quella bianca.



## PROTEZIONE DALL'ACQUA E DAGLI URTI

I posti esterni MTM sono pensati per durare nel tempo. Possono contare su una notevole robustezza avendo un grado di protezione dagli urti IK07 e un grado di protezione da acqua e polveri IP54.

**GARANTITI IP54 E IK07**



## ECCELLENTE QUALITÀ AUDIO MANTENENDO UN DESIGN UNICO

Scegliendo attentamente materiali e forme abbiamo ottenuto ottime qualità acustiche senza impiegare antiestetici fori nel frontale della targa.

L'audio viene indirizzato verso il vetrino della videocamera che ne permette la diffusione dai bordi, il tutto per avvolgere interamente l'utente.



## SEGNALAZIONI ACUSTICHE E VISIVE DELLO STATO

Creando MTM, abbiamo pensato a tutte le esigenze. Le segnalazioni di stato acustiche e visive rendono i nostri posti esterni facilmente utilizzabili anche da anziani e portatori di deficit sensoriali.

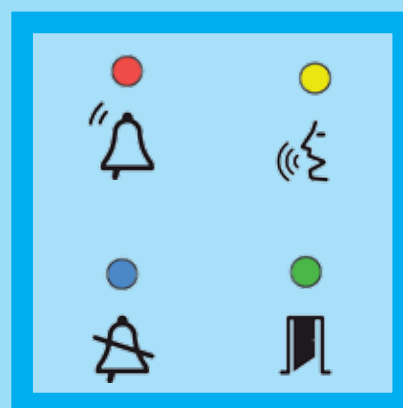

## RISOLUZIONE HD E TECNOLOGIA HDR (VERSIONE IP360)

Con una risoluzione HD (720p) e l'utilizzo della tecnologia HDR (High Dynamic Range) viene notevolmente aumentata la qualità dell'immagine, migliorando la resa dei chiaro/scuri anche in caso di elevato contrasto nell'immagine inquadrata.



# TANTE FUNZIONI SPECIALI

La differenza la fanno i dettagli e con **MTM** abbiamo pensato a tutto. Dalla **versione audio** semplificata alla **versione GSM**, da estensioni per il controllo degli accessi agli accessori per la **temperatura estrema**, fino al modulo di **sintesi vocale**.



## AUDIO LITE

La soluzione perfetta quando serve una targa semplice mantenendo un'ottima qualità audio.

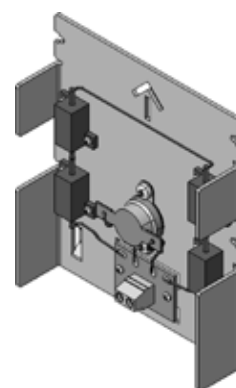

## TEMPERATURE ESTREME

Quando le temperature estreme possono provocare problemi all'impianto, questo accessorio consente il riscaldamento del posto esterno e il suo funzionamento fino a - 40°C.

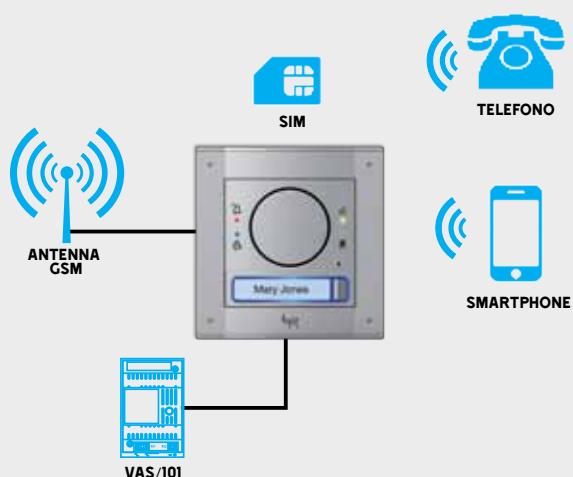

## GSM AUDIO

Il posto esterno GSM è la soluzione ideale quando non c'è la possibilità di cablaggio, o perché le distanze sono troppo elevate o perché non è possibile il collegamento ad un derivato interno. L'installazione del posto esterno avviene in modalità "stand alone", collegandola ad un alimentatore e all'antenna per la ricezione del segnale GSM.

L'intera programmazione della targa avviene attraverso SMS. Una volta inserita la scheda SIM il sistema è completamente funzionante e tutto l'impianto videocitofonico viene gestito da telefono attraverso SMS e chiamate.

Premendo il pulsante di chiamata, la targa attiva una chiamata verso un telefono (mobile o fisso) dal quale l'utente risponde e attraverso la combinazione di tasti può aprire il portoncino o il cancello/barriera.



## FUNZIONI CONTROLLO ACCESSI

La gamma MTM prevede anche due moduli funzionali **dedicati al controllo accessi** (MTMNA - MTMRFID).

Questi moduli possono essere utilizzati sia **collegandoli all'impianto** videocitofonico (sistemi XIP - IP360) sia in **modalità stand alone** ovvero con una gestione autonoma e diretta del varco.

Entrambi i moduli sono dotati di **2 relè a bordo**, uno di potenza e uno di segnale (per l'apertura di porte o altri varchi), e di **2 ingressi** per l'attivazione diretta dei relè.

Fino a  
**3500**  
codici  
numerici



Modulo MTMNA + Frontale MTMFNA

**TASTIERA PER  
IL CONTROLLO  
ACCESSI**

Fino a  
**6500**  
chiavi di  
prossimità



Modulo MTMRFID + Frontale MTMFRFID

**LETTORE RFID  
CON TECNOLOGIA  
MIFARE**

## SINTESI VOCALE E AUDIOLESI



Questo modulo rende possibile l'ascolto della conversazione videocitofonica ai portatori di apparecchi acustici dotati di interfaccia magnetica di tipo T. Inoltre permette ai non vedenti di ascoltare una sintesi vocale dei comandi attivati durante l'interazione con la targa.

# VERSIONE A PULSANTI?

8, 4, 3, 2...

**Un solo modulo**, ma tante facce.

Sul modulo chiamate puoi **aggiungere il frontale** con il numero di pulsanti che ti servono. Questo permette di mettere da parte tappi e pulsanti mantenendo la massima flessibilità di composizione.



Frontale 2 pulsanti



Frontale 3 pulsanti



Frontale 4 pulsanti



Frontale 8 pulsanti



# VERSIONE DIGITALE?

Il **display** permette la visualizzazione di una **rubrica fino a 7.200 nomi**. In fase di programmazione puoi scegliere la modalità di ricerca più adeguata in base al numero di utenti: una semplice **lista a scorrimento** oppure una **ricerca alfabetica a blocchi** nel caso di un numero elevato di utenti.

La **tastiera** ti consente di svolgere funzioni videocitofoniche e di controllo accessi:

- **chiamata digitale tramite codice numerico** (gestisce fino ad un massimo di 50.000 codici per i sistemi IP360 e 5.000 per i sistemi X1 e XIP).
- inserimento di un **codice di controllo accessi** per l'apertura di varchi (il limite massimo di codici dipende dal tipo di sistema di controllo accessi utilizzato).



DISPLAY modulo MTMDY + frontale MTMFDY



DISPLAY modulo MTMDY + frontale MTMFDY  
TASTIERA modulo MTMKB + frontale MTMFKB



# VERSIONE MTM VR



CORNICE  
E FRONTALI  
COMPLETAMENTE  
IN ZAMAK,  
IL TUTTO IN  
SOLI 16 mm

GRANDE  
RESISTENZA  
AGLI AGENTI  
ATMOSFERICI

VITI  
ANTEFFRAZIONE

## VERSIONE MTM ANTIVANDALO PER UNA MAGGIORE SICUREZZA E SERENITÀ.

Tutte le funzioni della versione standard saranno disponibili in un nuovo corpo: **stessa meccanica e moduli funzionali**, stessi accessori, ma pelle antivandalo.

Nuovo design, **finiture in Zamak** e grado di resistenza agli urti **IK09** per tutti gli articoli VR renderanno la serie MTM la più completa gamma di posti esterni modulari disponibile.

PROTEZIONE DAGLI URTI  
E DALL'ACQUA

STESSE QUALITÀ  
AUDIO E VIDEO DELLA  
VERSIONE MTM

PULSANTI  
ANTISFONDAMENTO CON  
RETROILLUMINAZIONE  
BICOLORE

# PLACCHE PERSONALIZZATE ANTIVANDALICHE DI TERZE PARTI



## PERSONALIZZA IL TUO POSTO ESTERNO ANTIVANDALO

Tutti i moduli funzionali della gamma MTM possono essere montati dietro **placche piane customizzate**, semplicemente aggiungendo un semplice adattatore plastico che garantisce protezione IP54 e resistenza antivandalica. È anche possibile utilizzare **pulsanti personalizzati** tramite una speciale elettronica di espansione.

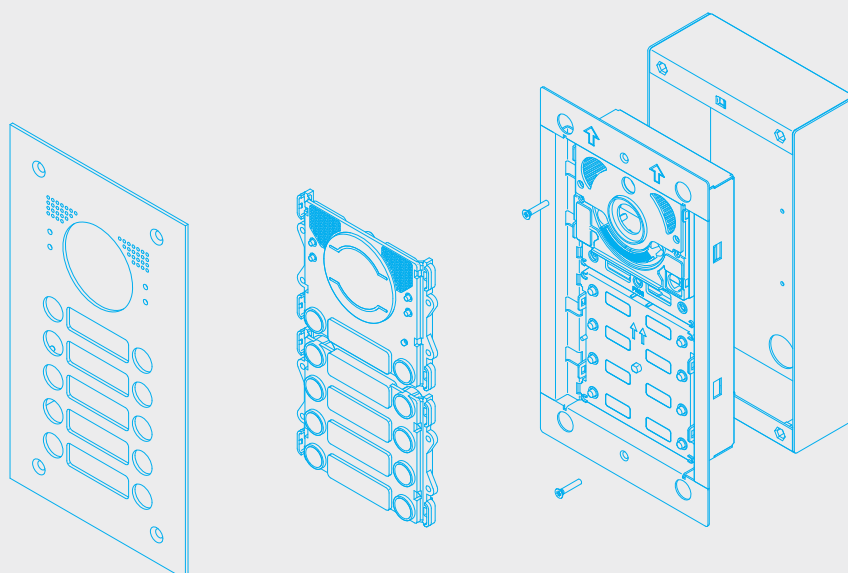

# MONTAGGIO E INSTALLAZIONE

Montare **MTM** è **facile** e **intuitivo**.

Bastano pochi passaggi per assemblare la targa e fissarla al muro.

Di seguito puoi vedere i passaggi necessari per il montaggio di un posto esterno videocitofonico a due moduli.

- 1 Cablare la morsettiera a muro.
- 2 Fissare il modulo video al telaio.
- 3 Fissare e collegare il secondo modulo con il cavo flat.
- 4 Connettere la morsettiera al modulo principale.
- 5 Fissare il telaio sulla scatola da incasso.
- 6 Programmare e regolare il posto esterno.
- 7 Aggiungere i frontali.
- 8 Chiudere con la cornice.



## UNICA MORSETTIERA PER LA CONNESSIONE ALL'IMPIANTO

L'impianto viene collegato al posto esterno attraverso un'unica morsettiera connessa al modulo audio o audio/video. Da qui tutti gli altri moduli sono collegati attraverso un singolo cavo flat antinversione. Impossibile sbagliare il montaggio.



## ASSEMBLAGGIO DEL POSTO ESTERNO A BANCO

La targa viene pre-assemblata a banco. L'intera programmazione e regolazione dei moduli può essere fatta a posto esterno completato prima dell'installazione dei frontali.



## PROGRAMMAZIONE E REGOLAZIONE MANUALE

Per gli impianti più semplici è possibile programmare l'impianto attraverso i pulsanti del modulo audio o audio/video.

È possibile infatti:

- programmare le chiamate;
- regolare il campo visivo;
- scegliere il colore della retroilluminazione tra bianco e blu;
- regolare l'intensità luminosa dei pulsanti.



## PROGRAMMAZIONE TRAMITE USB

Per gli impianti più complessi è possibile programmare il posto esterno da PC. Collegandosi al modulo audio o audio/video attraverso l'ingresso USB si possono attivare le funzionalità avanzate oppure programmare gli impianti complessi. Tutta la programmazione avviene attraverso il software PCS/XIP.



# CAME CONNECT WE CONNECT. YOU CONTROL.

Il 62% della popolazione italiana possiede uno Smartphone e il 21% possiede un Tablet\*.

Questi dispositivi sono diventati compagni insostituibili delle nostre vite, anche grazie alle App che ci permettono di immergerci in nuove funzioni, ogni giorno.

Toccare, vedere, ascoltare non ha più limiti. Tutto è a portata di mano.

Per venire incontro a queste esigenze **CAME** ha sviluppato una serie di App su misura che permettono il controllo di tutti i prodotti. Anche da remoto.

Entra nel mondo **CAME CONNECT**.

\*Fonte: Digital in 2016, report di We Are Social Srl.





# XIP MOBILE LA APP PER AVERE IL VIDEOCITOFONO A PORTATA DI SMARTPHONE!



**XIP MOBILE** è la App che permette di gestire direttamente dal tuo smartphone o tablet le chiamate audio/video provenienti dal tuo sistema videocitofonico.

Vuoi vedere chi suona alla porta anche quando non ci sei? Con **XIP MOBILE** puoi ricevere chiamate ed effettuare la scansione dei posti esterni anche da remoto sul tuo dispositivo portatile. Non c'è bisogno di aggiungere alcun dispositivo o effettuare particolari configurazioni, è sufficiente collegare l'impianto al router di casa.

Rispondere, controllare il live delle telecamere e aprire la porta da smartphone oggi è finalmente realtà.



## IMPIANTO TIPO

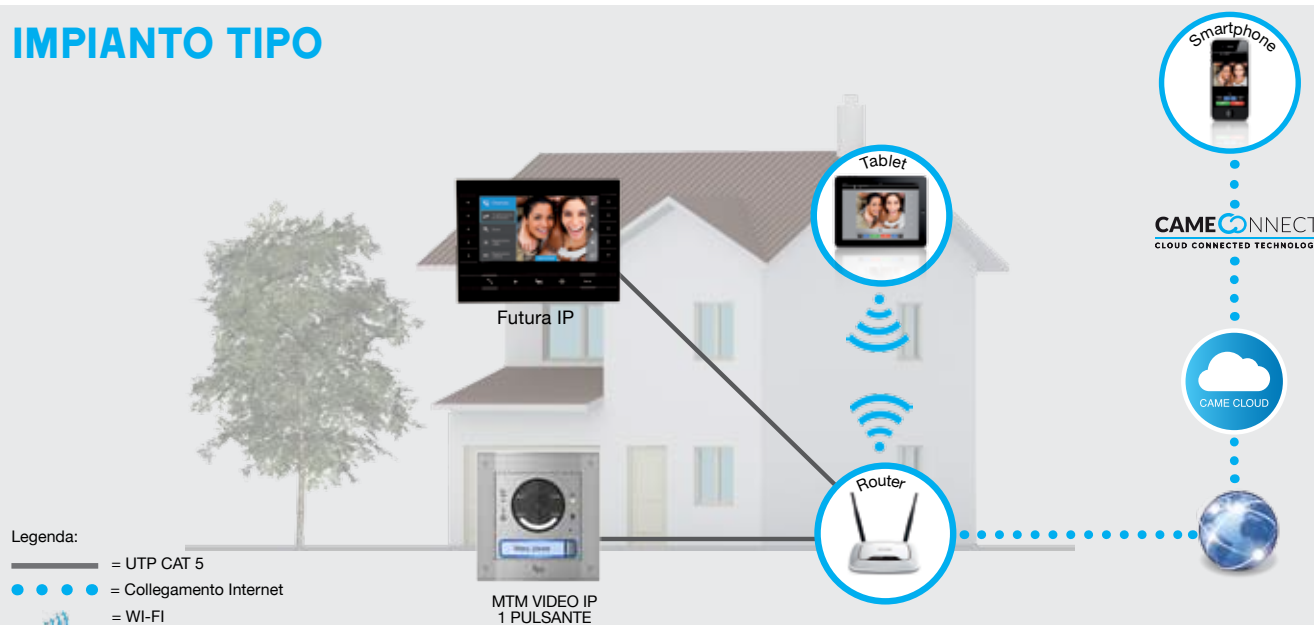

# LE COMPOSIZIONI BEST SELLER

• • • • •  
•  
•  
•

TELAIO E  
CORNICE  
A INCASSO  
4 MODULI



MODULO VIDEO CON FRONTALE  
A 1 PULSANTE PER CHIAMATA  
AL PORTIERE

•  
•  
•  
•

• • • • •  
• • • • •

DISPLAY PER  
LA NAVIGAZIONE  
DELLA RUBRICA

• • • • •  
• • • • •

TASTIERA DIGITALE  
PER CHIAMARE  
L'INTERNO  
DESIDERATO

• • • • •  
•  
•

LETTORE RFID  
PER L'APERTURA  
TRAMITE BADGE

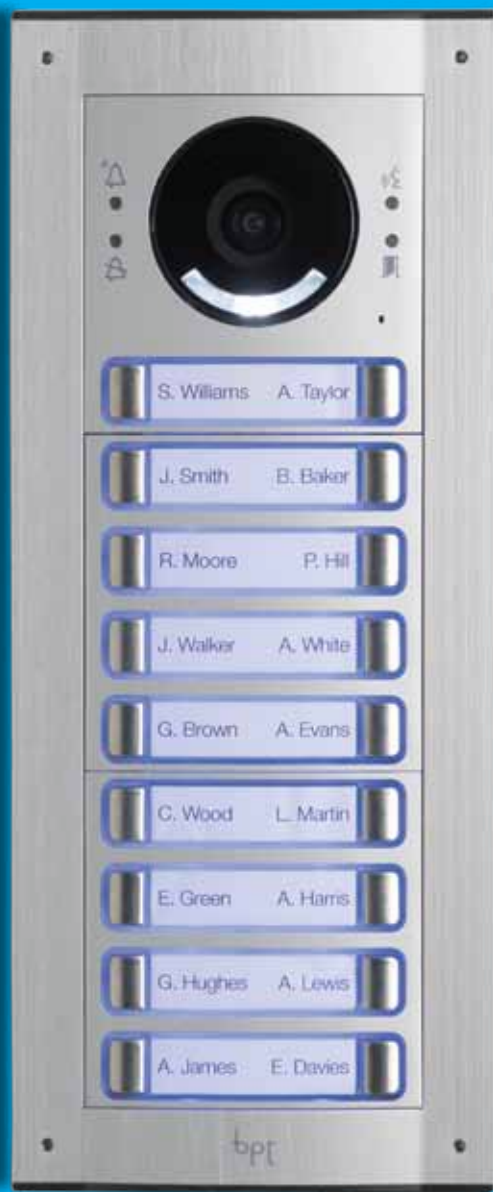

MODULO VIDEO  
A 2 PULSANTI

DUE MODULI  
A 8 CHIAMATE  
PER UN TOTALE  
DI 16 PULSANTI

TELAIO E CORNICE  
AD INCASSO  
3 MODULI



MODULO VIDEO  
CON FRONTALE  
AD 1 PULSANTE

SCATOLA PER  
L'INSTALLAZIONE A PARETE  
A 2 MODULI CON TETTuccio  
PARAPIOGGIA

MODULO  
CHIAMATE  
CON FRONTALE  
A 4 PULSANTI



# LE COMPOSIZIONI BEST SELLER VR



SCATOLA  
ANTIVANDALO PER  
L'INSTALLAZIONE A  
PARETE A 4 MODULI  
CON TETTuccio  
PARAPIOGGIA



MODULO VIDEO CON FRONTALE SENZA  
PULSANTI DI CHIAMATA



DISPLAY PER LA  
NAVIGAZIONE  
DELLA RUBRICA



TASTIERA DIGITALE  
ANTIVANDALICA PER  
CHIAMARE L'INTERNO  
DESIDERATO



LETTORE RFID PER  
L'APERTURA TRAMITE  
BADGE





TELAIO E CORNICE  
ANTIVANDALO A  
INCASSO A 3 MODULI



DUE MODULI A 8  
CHIAMATE PER UN  
TOTALE DI 8 PULSANTI

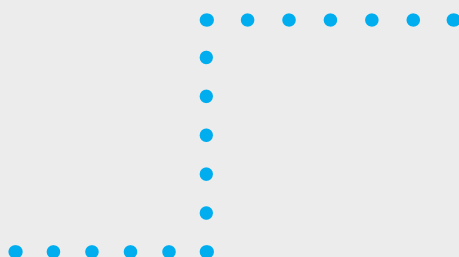

SCATOLA ANTIVANDALO PER  
L'INSTALLAZIONE A PARETE  
A 2 MODULI CON TETTuccio  
PARAPIOGGIA

MODULO AUDIO CON  
FRONTALE ANTIVANDALO  
SENZA PULSANTI DI  
CHIAMATA



# ESEMPI DI IMPIANTI

## RESIDENZIALE

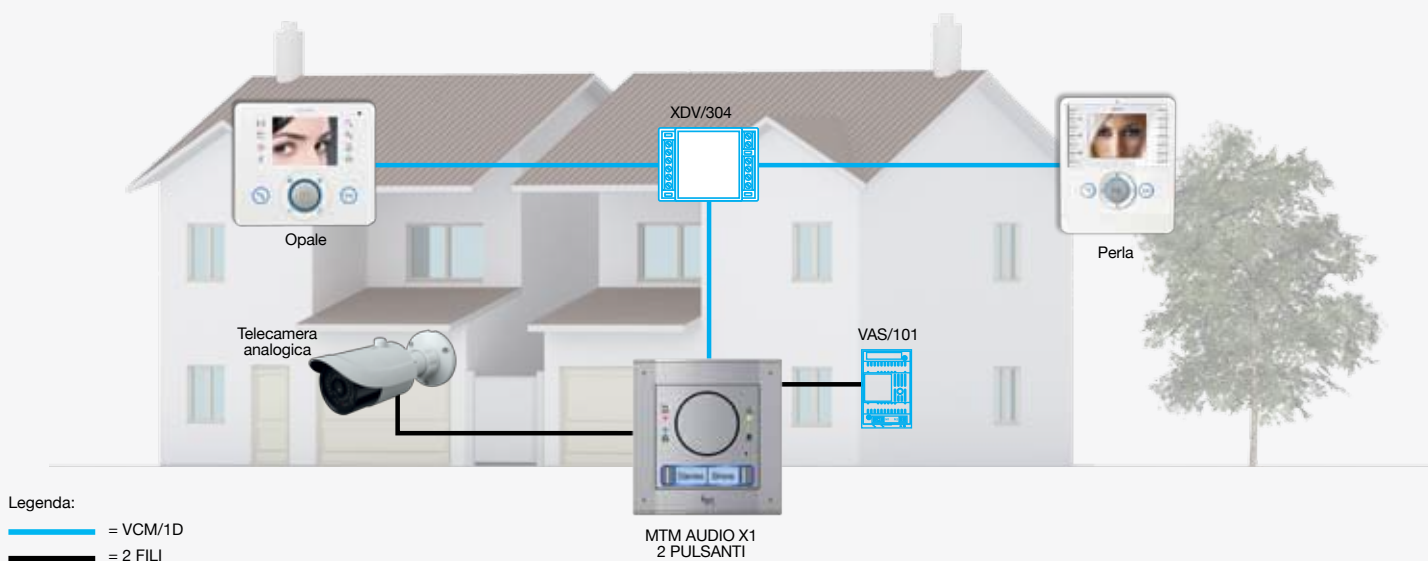

## RESIDENZIALE BIFAMILIARE

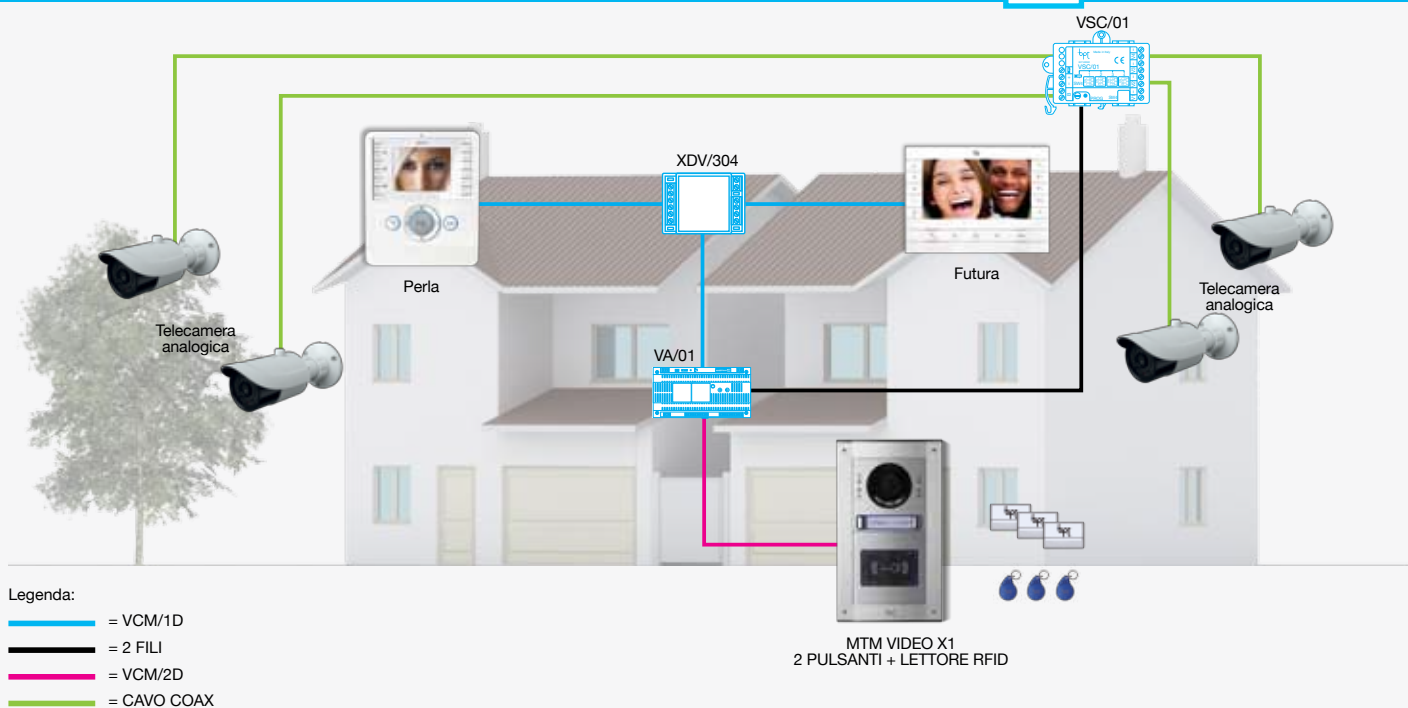

MTM permette la massima flessibilità. Puoi creare piccoli impianti residenziali, sia citofonici che videocitofonici, scegliendo tra i vari sistemi che mettiamo a disposizione. Di seguito troverai alcuni esempi installativi che illustrano le potenzialità della gamma e la semplicità con cui permette di gestire qualunque richiesta.

## RESIDENZIALE SERVERLESS

IP-360



## RESIDENZIALE BUILDING SERVERLESS

IP-360

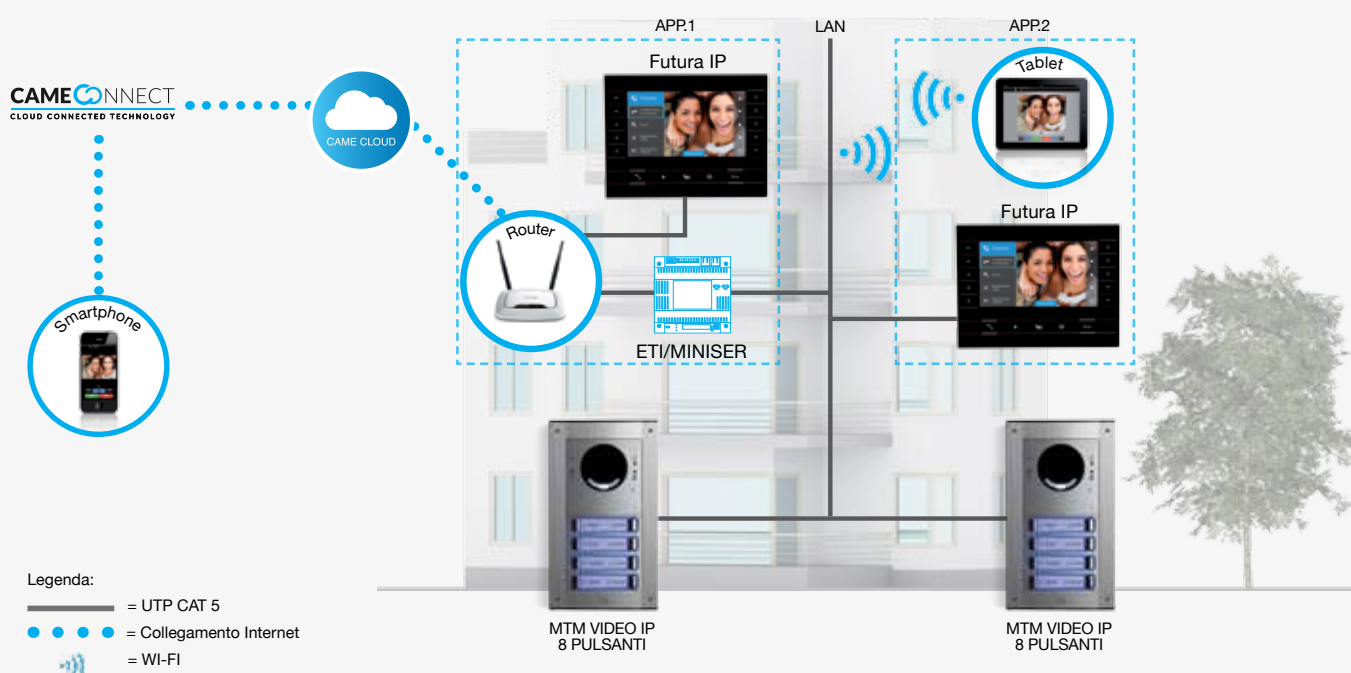

# ESEMPI DI IMPIANTI

## URBAN

IP-360

## CONDOMINIO 1

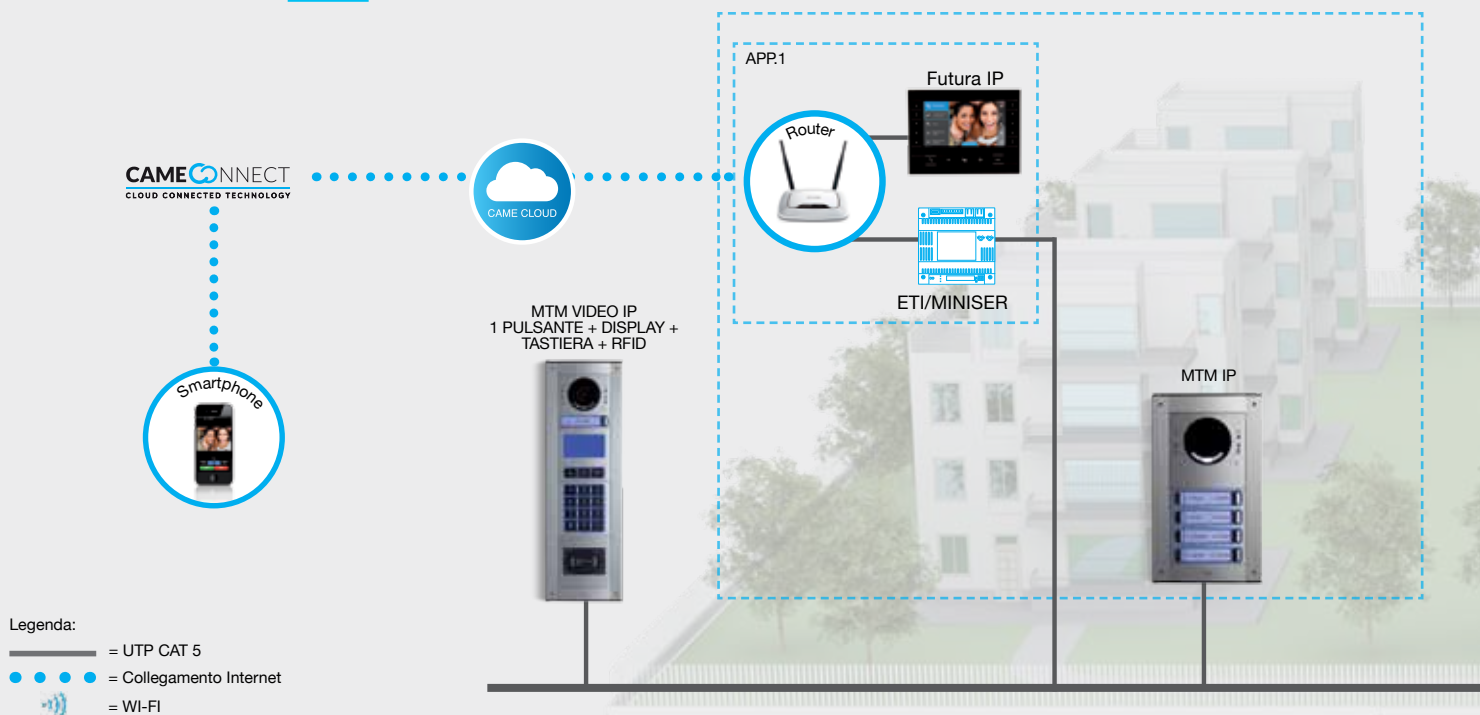

## URBAN

XiP

## CONDOMINIO 1

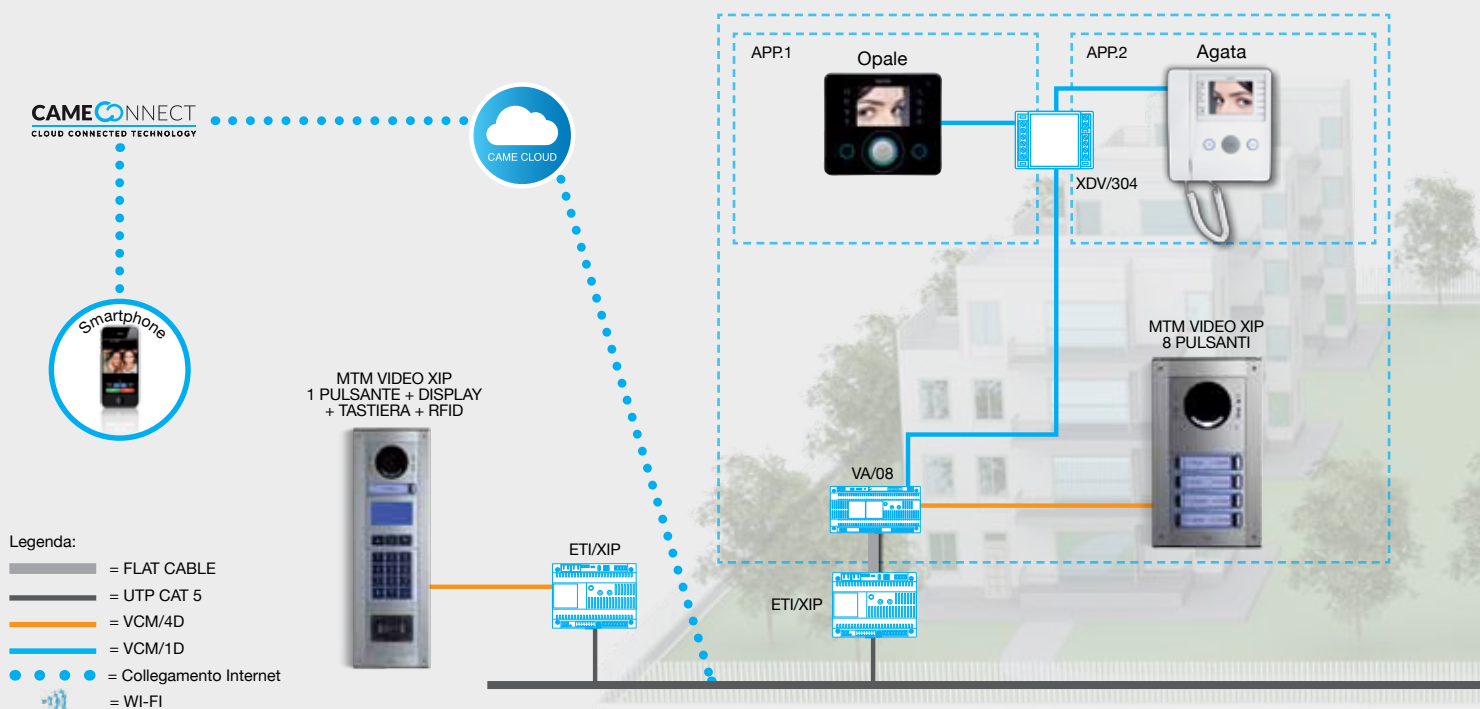



Con MTM puoi creare grandi impianti arrivando a gestire complessi residenziali con all'interno innumerevoli condomini, tutto questo sia con il sistema IP360 che con il sistema XIP.

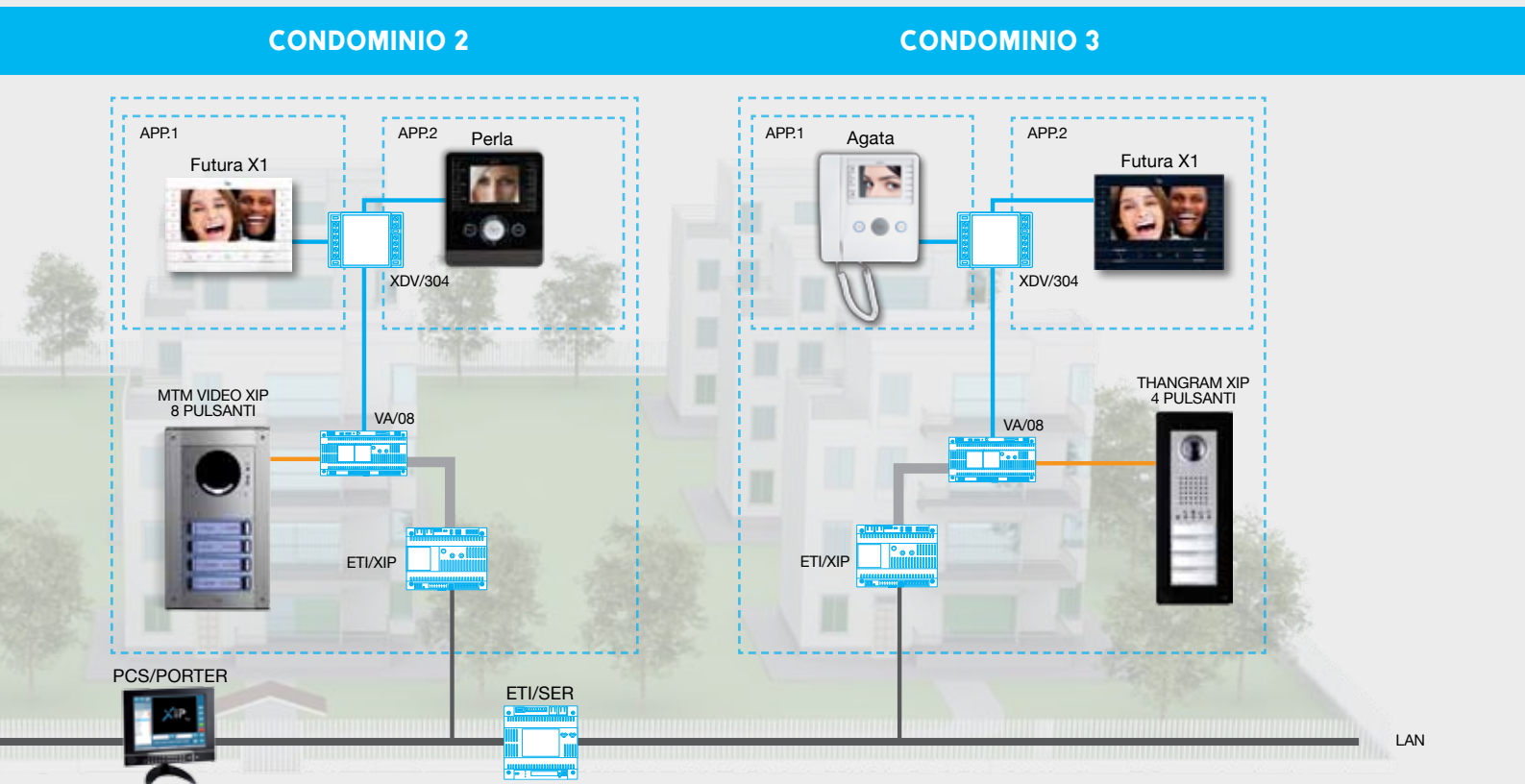
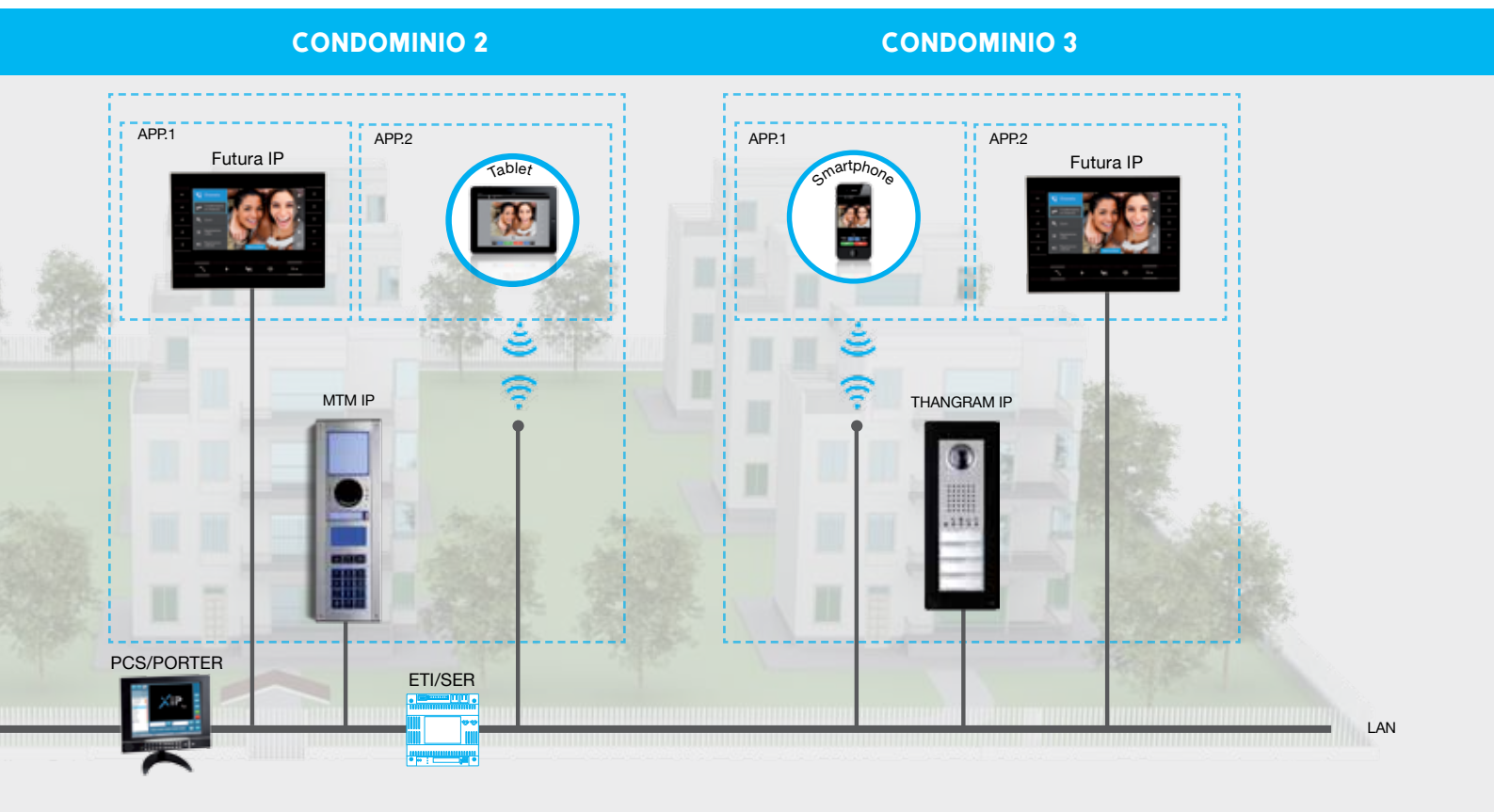

# KIT FREE MTM

## RESIDENZIALE

### Kit 1



#### KIT FREE - MTMA Cod. 61700420

Kit MTM Audio bifamiliare telecamera ready.  
CON ESTETICA composto da:

- MTMA/01 Modulo audio X1
- MTMFA2P Frontale audio pulsante doppio
- MTMSI1M Scatola incasso 1 modulo
- MTMTP1M Telaio e placca 1 modulo
- VAS/101 Alimentatore 230 V



Prezzo listino  **350,00**

### Kit 2



#### KIT FREE - MTMVBM Cod. 62621180



Kit MTM Videocitfonico mono-bifamiliare oppure condominiale mono-ingresso.  
SENZA ESTETICA composto da:

- MTMV/01 Modulo audio-video X1
- VAS/100.30 Alimentatore 230 V



**1 POSTO ESTERNO  
E 98 DERIVATI INTERNI**

Prezzo listino  **585,00**

Impianto da 1 a 56 appartamenti con KIT FREE - MTMVBM KIT VIDEO	KIT	MODULO CHIAMATE	FRONTALI			PULSANTI			
									
	KIT FREE - MTMVBM 62621170	MTM8C MODULO 8 CHIAMATE 60020030	MTMFV0P FRONTALE VIDEO CIECO 62030030	MTMFV1P FRONTALE VIDEO PULSANTE SINGOLO 62030040	MTMFV2P FRONTALE VIDEO PULSANTE DOPIO 62030050	MTMF2P FRONTALE 2 PULSANTI 60020110	MTMF3P FRONTALE 3 PULSANTI 60020120	MTMF4P FRONTALE 4 PULSANTI 60020130	MTMF8P FRONTALE 8 PULSANTI 60020140
1	1	0	0	1	0	0	0	0	0
2	1	0	0	0	1	0	0	0	0
8	1	1	1	0	0	0	0	0	1
10	1	1	0	0	1	0	0	0	1
20	1	3	1	0	0	0	0	1	2
56	1	7	1	0	0	0	0	0	7

Per facilitarti la scelta abbiamo **creato 3 kit**.  
Ciascuno è pensato per soddisfare una determinata esigenza ed è il punto di partenza ideale per iniziare a creare il **proprio posto esterno**.

# COMPLETA L'IMPIANTO VIDEOCITOFONICO CON IL MONITOR CHE PREFERISCI.

## URBAN

### Kit 3



#### KIT FREE - MTMVB Cod. 62621170

Kit MTM Videocitofonico per condominio multi ingresso.  
SENZA ESTETICA composto da:  
- MTMV/01 Modulo audio-video X1  
- VA/01 Alimentatore 230 V



**UNICO ALIMENTATORE FINO A 3 POSTI ESTERNI E 98 DERIVATI INTERNI**

Prezzo listino  **625,00**

AGATA



PERLA



OPALE



FUTURA



SCATOLA INCASSO				TELAIO+PLACCA				MONITOR
								A SCELTA
MTMS1M SCATOLA INCASSO 1M	MTMS2M SCATOLA INCASSO 2M	MTMS3M SCATOLA INCASSO 3M	MTMS4M SCATOLA INCASSO 4M	MTMTP1M TELAIO + PLACCA 1M	MTMTP2M TELAIO + PLACCA 2M	MTMTP3M TELAIO + PLACCA 3M	MTMTP4M TELAIO + PLACCA 4M	
60020150	60020160	60020320	60020330	60020170	60020180	60020340	60020350	
1	0	0	0	1	0	0	0	1
1	0	0	0	1	0	0	0	2
0	1	0	0	0	1	0	0	8
0	1	0	0	0	1	0	0	10
0	0	0	1	0	0	0	1	20
0	0	0	2	0	0	0	2	56

# CODICI

## MODULI

**MTMA/01 60020010** 



MODULO AUDIO  
PER SISTEMA X1

**MTMAL/01 60020020** 



MODULO AUDIO LITE  
PER SISTEMA X1

**MTMA/200 60020210** 



MODULO AUDIO PER  
SISTEMA 200

**MTMA/IP 60020040** 



MODULO AUDIO  
PER SISTEMA IP360

**MTMA/08 60020420** 



MODULO AUDIO PER  
SISTEMA XIP

**MTMA/GSM 60020410** 



MODULO AUDIO GSM

**MTMV/01 62030010** 



MODULO AUDIO-VIDEO  
PER SISTEMA X1

**MTMV/IP 62030020** 



MODULO AUDIO-VIDEO  
PER SISTEMA IP360

**MTMV/08 62030060** 



MODULO AUDIO-VIDEO  
PER SISTEMA XIP

**MTM8C 60020030**



MODULO 8 CHIAMATE

**MTM8C/200 60020220** 



MODULO 8 CHIAMATE  
PER SISTEMA 200

**MTMBFVS 60020390**



MODULO AUDIOLESI-  
SINTESI VOCALE

**MTMKB 60020230**



MODULO TASTIERA  
CHIAMATA DIGITALE

**MTMDY 60020240**



MODULO DISPLAY

**MTMRFD 60020250**



MODULO CONTROLLO  
ACCESSI RFID

**MTMMI 60020290**



MODULO INFORMAZIONI

**MTMMC 60020310**



MODULO + FRONTALE  
CIECO

**MTMNA 60020380**



MODULO TASTIERA  
CONTROLLO ACCESSI

## FRONTALI

**MTMFA0P 60020050**



FRONTALE AUDIO CIECO

**MTMFA1P 60020060**



FRONTALE AUDIO  
PULSANTE SINGOLO

**MTMFA2P 60020070**



FRONTALE AUDIO  
PULSANTE DOPPIO

**MTMFAL0P 60020080**



FRONTALE AUDIO  
LITE CIECO

# CODICI

**MTMFAL1P 60020090**



FRONTALE AUDIO LITE  
PULSANTE SINGOLO

**MTMFAL2P 60020100**



FRONTALE AUDIO LITE  
PULSANTE DOPPIO

**MTMFV0P 62030030**



FRONTALE VIDEO  
CIECO

**MTMFV1P 62030040**



FRONTALE VIDEO  
PULSANTE SINGOLO

**MTMFV2P 62030050**



FRONTALE VIDEO  
PULSANTE DOPPIO

**MTMF2P 60020110**



FRONTALE 2 PULSANTI

**MTMF3P 60020120**



FRONTALE 3 PULSANTI

**MTMF4P 60020130**



FRONTALE 4 PULSANTI

**MTMF8P 60020140**



FRONTALE 8 PULSANTI

**MTMFRFID 60020260**



FRONTALE MODULO  
RFID

**MTMFKB 60020270**



FRONTALE MODULO  
TASTIERA

**MTMFDY 60020280**



FRONTALE MODULO  
DISPLAY

**MTMFMi 60020300**



FRONTALE MODULO  
INFORMAZIONI

**MTMFNA 60020910**



FRONTALE MODULO  
TASTIERA CONTROLLO  
ACCESSI

**MTMFBF 60020920**



FRONTALE MODULO  
AUDIOLESI E SINTESI  
VOCALE

**MTMTP1M 60020170**



TELAIO+PLACCA 1M

**MTMTP2M 60020180**



TELAIO+PLACCA 2M

**MTMTP3M 60020340**



TELAIO+PLACCA 3M

**MTMTP4M 60020350**



TELAIO+PLACCA 4M

**MTMS1M 60020150**



SCATOLA INCASSO 1M

**MTMSI2M 60020160**



SCATOLA INCASSO 2M

**MTMSI3M 60020320**



SCATOLA INCASSO 3M

**MTMSI4M 60020330**



SCATOLA INCASSO 4M

FRONTALI

CORNICI

ACCESSORI IN-  
STALLAZIONE A  
INCASSO

# CODICI

## ACCESSORI INSTALLAZIONE A INCASSO

MTMTI1M 60020490

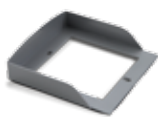

TETTUCCIO INCASSO  
1M

MTMTI2M 60020500



TETTUCCIO INCASSO  
2M

MTMTI3M 60020510



TETTUCCIO INCASSO  
3M

MTMTI4M 60020520



TETTUCCIO INCASSO  
4M

MTMTI1M2 60020530



TETTUCCIO INCASSO  
1Mx2

MTMTI1M3 60020540



TETTUCCIO INCASSO  
1Mx3

MTMTI1M4 60020550



TETTUCCIO INCASSO  
1Mx4

MTMTI2M2 60020560



TETTUCCIO INCASSO  
2Mx2

MTMTI3M2 60020570

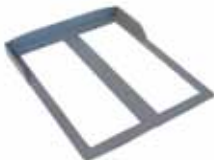

TETTUCCIO INCASSO  
3Mx2

MTMTI3M3 60020580



TETTUCCIO INCASSO  
3Mx3

MTMSP1M 60020190



SCATOLA PARETE CON  
TETTUCCIO 1M

MTMSP2M 60020200



SCATOLA PARETE CON  
TETTUCCIO 2M

MTMSP3M 60020360



SCATOLA PARETE CON  
TETTUCCIO 3M

MTMSP4M 60020370



SCATOLA PARETE CON  
TETTUCCIO 4M

MTMSP1M2 60020430



SCATOLA PARETE CON  
TETTUCCIO 1Mx2

MTMSP1M3 60020440



SCATOLA PARETE  
CON TETTUCCIO 1Mx3

MTMSP1M4 60020450



SCATOLA PARETE CON  
TETTUCCIO 1Mx4

MTMSP2M2 60020460



SCATOLA PARETE CON  
TETTUCCIO 2Mx2

MTMSP3M2 60020470



SCATOLA PARETE CON  
TETTUCCIO 3Mx2

MTMSP3M3 60020480



SCATOLA PARETE CON  
TETTUCCIO 3Mx3

## ACCESSORI INSTALLAZIONE A PARETE

# CODICI

<p><b>MTMFA0PVR 60020600</b></p>  <p>FRONTALE AUDIO CIECO VR</p>	<p><b>MTMFA1PVR 60020610</b></p>  <p>FRONTALE AUDIO PULSANTE SINGOLO VR</p>	<p><b>MTMFA2PVR 60020620</b></p>  <p>FRONTALE AUDIO PULSANTE DOPPIO VR</p>	<p><b>MTMFAL0PVR 60020630</b></p>  <p>FRONTALE AUDIO LITE CIECO VR</p>
<p><b>MTMFAL1PVR 60020640</b></p>  <p>FRONTALE AUDIO LITE PULSANTE SINGOLO VR</p>	<p><b>MTMFAL2PVR 60020650</b></p>  <p>FRONTALE AUDIO LITE PULSANTE DOPPIO VR</p>	<p><b>MTMFV0VR 62030070</b></p>  <p>FRONTALE VIDEO CIECO VR</p>	<p><b>MTMFV1PVR 62030080</b></p>  <p>FRONTALE AUDIO-VIDEO PULSANTE SINGOLO VR</p>
<p><b>MTMFV2PVR 62030090</b></p>  <p>FRONTALE AUDIO-VIDEO PULSANTE DOPPIO VR</p>	<p><b>MTMMCVR 60020730</b></p>  <p>MODULO + FRONTALE CIECO VR</p>	<p><b>MTMF2PVR 60020660</b></p>  <p>FRONTALE 2 PULSANTI VR</p>	<p><b>MTMF3PVR 60020670</b></p>  <p>FRONTALE 3 PULSANTI VR</p>
<p><b>MTMF4PVR 60020680</b></p>  <p>FRONTALE 4 PULSANTI VR</p>	<p><b>MTMF8PVR 60020690</b></p>  <p>FRONTALE 8 PULSANTI VR</p>	<p><b>MTMFKBVR 60020700</b></p>  <p>FRONTALE MODULO TASTIERA VR</p>	<p><b>MTMFDYVR 60020710</b></p>  <p>FRONTALE MODULO DISPLAY VR</p>
<p><b>MTMFRFIDVR 60020720</b></p>  <p>FRONTALE MODULO CONTROLLO ACCESSI RFID VR</p>	<p><b>MTMFINAVR 60020930</b></p>  <p>FRONTALE MODULO CONTROLLO ACCESSI TASTIERA VR</p>	<p><b>MTMGT 60020400</b></p>  <p>ACCESSORIO RISCALDATORE</p>	
<p><b>MTMTP1MVR 60020740</b></p>  <p>TELAIO+PLACCA 1M VR</p>	<p><b>MTMTP2MVR 60020750</b></p>  <p>TELAIO+PLACCA 2M VR</p>	<p><b>MTMTP3MVR 60020760</b></p>  <p>TELAIO+PLACCA 3M VR</p>	<p><b>MTMTP4MVR 60020770</b></p>  <p>TELAIO+PLACCA 4M VR</p>

FRONTALI MTM VR

ACCESSORI

CORNICI MTM VR

## CONDIZIONI GENERALI DI VENDITA

### 1. GENERALITA'

- 1.1 Il presente documento si rivolge ai clienti professionisti (di seguito "Clienti") di CAME Italia S.r.l. (di seguito "CAME Italia").
- 1.2 Esso intende definire le disposizioni che disciplineranno tutti i contratti d'acquisto stipulati tra CAME Italia e ciascun Cliente (di seguito "Condizioni Generali di Vendita"). Sono esclusi interventi di installazione da parte di CAME Italia i quali saranno disciplinati da appositi accordi specifici.
- 1.3 I contratti d'acquisto assoggettati alle Condizioni Generali di Vendita hanno ad oggetto tutti i prodotti, compresi ricambi, con marchio "CAME"; "BPT"; "GO"; "Parkare" e "Urbaco" (di seguito "Prodotti").
- 1.4 In alcun caso le Condizioni Generali di Vendita potranno costituire offerta diretta di CAME Italia a terzi acquirenti dei Prodotti né potranno in alcun modo impegnare CAME Italia nei confronti dei clienti terzi ovvero degli acquirenti finali dei Prodotti.

### 2. OFFERTE PREVENTIVI

- 2.1 Le offerte formulate da CAME Italia ai Clienti conservano efficacia per un periodo massimo di 30 (trenta) giorni dalla data di invio delle stesse.

### 3. ORDINI

- 3.1 Ai sensi dell'articolo 1329 c.c., gli ordini d'acquisto sottoscritti dai Clienti ed indirizzati a CAME Italia costituiscono proposta ferma ed irrevocabile per un periodo di 30 (trenta) giorni dalla data della loro ricezione da parte di CAME Italia.
- 3.2 Il contratto d'acquisto si perfeziona con:
- a) la conferma scritta dell'ordine d'acquisto da parte di CAME Italia; o
- b) con l'esecuzione materiale dell'ordine d'acquisto da parte di CAME Italia.
- 3.3 Qualsiasi modifica o integrazione di singole disposizioni delle Condizioni Generali di Vendita o dell'ordine d'acquisto sono prive di efficacia se non espressamente approvate per iscritto da CAME Italia. In caso di modifiche all'ordine d'acquisto, CAME Italia si riserva il diritto di annullare sia le modifiche sia l'ordine d'acquisto originario.
- 3.4 La data di consegna dei Prodotti indicata negli ordini d'acquisto ha sempre e comunque valore esclusivamente indicativo ed eventuali ritardi rispetto a tale termine non costituiranno titolo per richieste risarcitorie o per azione di risoluzione del contratto. In particolare CAME Italia si riserva la facoltà di prorogare i termini di consegna nonché di annullare l'ordine d'acquisto per cause di forza maggiore o eventi non dipendenti dalla sua volontà; cambiamento della situazione giuridica del Cliente; difficoltà di approvvigionamenti di materie prime e componenti.

### 4. CONSEGNA E SPEDIZIONE

- 4.1 I Prodotti vengono consegnati Ex-works Dossone di Casier INCOTERMS 2010, con costi di trasporto a carico del Cliente (di seguito "Consegna").
- 4.2 Il passaggio del rischio si realizza dal momento della Consegna dei Prodotti al vettore.
- 4.3 Salvo diverso accordo, CAME Italia stabilisce, in nome e per conto del Cliente, il tipo di spedizione, la via di trasporto e il vettore.
- 4.4 CAME Italia si riserva la facoltà di effettuare esecuzioni o Consegne parziali degli ordini d'acquisto. Tutte le Consegne parziali verranno fatturate autonomamente ed i termini di pagamento decorreranno dalla data di ciascuna fattura. Il pagamento delle Consegne parziali non potrà essere differito all'ultimazione delle Consegne relative all'ordine d'acquisto originario. Anche in caso di consegne parziali, troverà applicazione quanto stabilito dall'articolo 4.1

### 5. PREZZI E LISTINI

- 5.1 Per prezzo si intende quello indicato nell'ultimo listino CAME Italia, per i Prodotti consegnati al Cliente, imballaggio normale compreso, IVA e spese di spedizione escluse (di seguito "Prezzo"). L'ultimo listino emesso da CAME Italia annulla tutti i listini precedenti. Qualora si verifichi un cambiamento di listino durante il periodo di 30 (trenta) giorni di cui all'articolo 3.1, all'ordine d'acquisto si applicherà il listino in vigore al momento di ricezione dello stesso da parte di CAME Italia.

### 6. PAGAMENTO

- 6.1 Il pagamento del Prezzo dovrà avvenire entro il termine pattuito. Fatto salvo il maggior danno, il mancato pagamento del Prezzo entro tale termine determinerà la decorrenza di interessi per il ritardo di pagamento nelle transazioni commerciali, nella misura prevista dal D. Lgs. n. 231 del 9.10.2002 (come recepimento della Direttiva del Parlamento Europeo e del Consiglio 2000/35/CE e della Convenzione di Vienna del 11.04.1980, ratificata dallo Stato Italiano con L. n. 765/1985) e successive modifiche ed aggiornamenti. Tali interessi decorreranno dalla scadenza del termine di pagamento e saranno dovuti con il terzo sollecito di pagamento da parte di CAME Italia.
- 6.2 Il Cliente non potrà proporre domande né formulare eccezioni nei confronti di CAME Italia se non dopo aver provveduto al pagamento del Prezzo.
- 6.3 In caso di irregolarità nei pagamenti, CAME Italia si riserva il diritto di bloccare tutti gli ordini d'acquisto nonché tutte le Consegne in corso, senza alcun preavviso né diritto di risarcimento di alcun danno.

### 7. RESI E RECLAMI

- 7.1 Tutti i reclami devono essere formulati per iscritto entro 8 (otto) giorni dalla ricezione dei Prodotti, siano essi relativi alla quantità o alla qualità dei Prodotti consegnati.
- 7.2 I resi dei Prodotti consegnati verranno accettati da CAME Italia soltanto previo accordo scritto ed esclusivamente con riguardo a Prodotti nuovi e completi di imballaggio originale.
- 7.3 I resi dovranno essere accompagnati dall'apposito documento di trasporto di reso, indicante l'autorizzazione scritta di CAME Italia nonché la quantità e la qualità dei Prodotti.
- 7.4 I resi non potranno considerarsi accettati da CAME Italia se non effettuati con le modalità di cui sopra ed in particolare non potrà intendersi quale accettazione di resi la presa in consegna di Prodotti presso la sede o i depositi di CAME Italia.

### 8. GARANZIA

- 8.1 La presente garanzia nei rapporti commerciali o in caso di vendita di beni per uso professionale è fornita in ottemperanza dell'articolo 1512 del Codice Civile italiano e, salvo diversi accordi tra le Parti, essa è limitata alla riparazione o sostituzione del pezzo del Prodotto riconosciuto da CAME Italia quale difettoso mediante Prodotti rigenerati equivalenti (di seguito "Garanzia Convenzionale").
- 8.2 E' esclusa l'applicazione della disciplina dettata dagli articoli 1490-1495 del Codice Civile, in materia di garanzia legale. Di conseguenza non sarà dovuto da CAME Italia alcun risarcimento danni a norma dell'art. 1494 c.c.
- 8.3 CAME Italia garantisce il buon funzionamento dei Prodotti. Salvo diverso accordo, i termini di validità della Garanzia Convenzionale sono i seguenti:
- per i Prodotti, compresi i ricambi, a marchio CAME, esclusa la linea parcheggio, e Bpt -> 24 (ventiquattro) mesi dalla data di produzione, rilevabile sui Prodotti.



- per i Prodotti rigenerati a marchio CAME e riparati, a marchio CAME e Bpt, la garanzia è di 6 (sei) mesi dalla data di produzione rilevabile sui Prodotti.
- Per i motori tubolari CAME linea Art con fincorsa meccanico -> 60 (sessanta) mesi dalla data di produzione.
- Per la linea parcheggi CAME -> 12 (dodici) mesi dalla data di messa in servizio.
- Per i Prodotti a marchio GO -> 12 (dodici) mesi dalla data di consegna.
- Per i Prodotti a marchio Urbaco -> 12 (dodici) mesi dalla data di fatturazione. Per il dissuasore e cassone in ghisa monobloc della gamma G6 la garanzia è estesa a 10 anni dalla data di fatturazione.
- Per i Prodotti a marchio Parkare -> 12 (dodici) mesi dalla data di installazione, se effettuata dal gruppo Parkare, in caso contrario 12+3 mesi dalla data di fatturazione.

La Garanzia Convenzionale è subordinata al rispetto delle caratteristiche tecniche, alla regolare manutenzione, alle corrette modalità di installazione secondo la regola dell'arte, sicurezza e conformità d'utilizzo, espressamente indicate nella documentazione tecnica dei Prodotti.

8.4 La Garanzia Convenzionale non è riconosciuta 1) ai materiali di consumo, impiegati per le attività di installazione, manutenzione e assemblaggio; 2) ai materiali soggetti ad usura (per es. stampante, testine ecc.); 3) in caso di danni provocati o malfunzionamenti generati da fattori estranei ai Prodotti (es. atti vandalici, eventi atmosferici, sovratensione di rete elettrica e rete trasmissione dati ecc.) e/o causati da interferenze ambientali di qualsiasi natura che superino i valori limite definiti dalla legge; 4) alle installazioni esistenti o da creare; 5) per i danni imputabili alla mancata manutenzione. La Garanzia Convenzionale decade anche in caso di verificata manomissione o per uso improprio del Prodotto.

8.5 Termini attuativi: salvo diverso accordo, il diritto alla Garanzia Convenzionale si esercita esibendo copia del documento di acquisto (fattura fiscale). Il Cliente deve denunciare per iscritto il difetto a CAME Italia entro il termine di decadenza di 30 (trenta) giorni dalla scoperta. L'azione deve essere esercitata entro il termine di prescrizione di 6 (sei) mesi dalla scoperta. I pezzi dei Prodotti per i quali viene richiesta l'attivazione della Garanzia Convenzionale devono essere spediti dal Cliente presso la sede legale di CAME Italia.

8.6 Il Cliente non potrà richiedere il risarcimento di danni indiretti, mancati profitti, perdita di produzione ed in ogni caso non potrà pretendere a titolo di risarcimento somme superiori al valore dei componenti o dei Prodotti forniti. Salvo diversi accordi, tutte le spese per il trasporto dei Prodotti da riparare o riparati, anche se coperti dalla Garanzia Convenzionale, sono a carico del Cliente.

8.7 Nessun intervento esterno effettuato dal personale tecnico di CAME Italia è coperto dalla Garanzia Convenzionale. Gli eventuali costi di intervento seguiranno le tabelle di CAME Italia o società del gruppo cui CAME Italia appartiene.

8.8 Modifiche specifiche delle condizioni della Garanzia Convenzionale qui descritte possono essere definite dalle parti nei propri contratti commerciali.

8.9 I Prodotti per i quali viene richiesta la sostituzione, coperti o meno da garanzia, saranno oggetto di cessione gratuita a CAME Italia ad esclusione dei Prodotti riscontrati i) funzionanti e/o ii) irreparabili e a condizione che tale sostituzione sia richiesta entro i 5 anni dalla data di decorrenza del termine di garanzia di ciascun Prodotto (v. art. 8.3). Oltre tale termine CAME Italia avrà la facoltà di non accettare la richiesta di sostituzione dei Prodotti.

8.10 I Prodotti riscontrati funzionanti o irreparabili verranno riconsegnati al Cliente, con spese di verifica tecnica a carico di quest'ultimo.

## 9. RIPARAZIONI

9.1 Le riparazioni dei Prodotti richieste dal Cliente verranno effettuate da CAME Italia, previo accordo sul costo dell'intervento. Salvo diverso accordo, è esclusa l'effettuazione di interventi "on-site" da parte di CAME Italia.

9.2 In ogni caso le spese per la manodopera e quelle di spedizione (andata e ritorno) rimarranno a carico del Cliente.

## 10. RISERVA DI PROPRIETA'

10.1 Per convenzione espressa, i Prodotti rimangono di proprietà di CAME Italia fino al saldo integrale del Prezzo da parte del Cliente, indipendentemente da chi abbia la detenzione dei Prodotti. Le spese di trasporto e le altre necessarie al recupero dei Prodotti così come le spese straordinarie e quelle ripetibili, saranno a carico del Cliente.

## 11. BREVETTI, MARCHI E SEGNI DISTINTIVI

11.1 Il Cliente è a conoscenza del fatto che i Prodotti sono coperti da brevetti e sono oggetto di Know-How e design costituenti proprietà esclusiva delle società facenti parte del gruppo CAME, a norma del Codice della Proprietà Industriale (D. Lgs. n. 30/2005).

11.2 E' fatto espresso divieto al Cliente di violare tali privative ed in ogni caso il Cliente non potrà in alcun modo rimuovere, sopprimere o comunque alterare marchi ed altri segni distintivi o sigle di qualsiasi genere apposti ai Prodotti, così come è fatto divieto di apporne di nuovi di qualsiasi natura. E' vietata inoltre qualsiasi forma di riproduzione od utilizzo dei marchi e di ogni altro segno distintivo presente sui Prodotti, salvo autorizzazione scritta di CAME Italia.

## 12. CLAUSOLA RISOLUTIVA ESPRESSA

12.1 Ai sensi e per gli effetti dell'articolo 1456 del Codice Civile, il mancato o il ritardato pagamento, anche parziale, del Prezzo da parte del Cliente, secondo le modalità di cui all'articolo 6 delle presenti Condizioni Generali di Vendita, comporterà la risoluzione del contratto di acquisto, con diritto per CAME Italia di chiedere al Cliente il risarcimento dei danni patiti, oltre alla restituzione dei Prodotti rispetto ai quali il Cliente non abbia pagato il Prezzo.

## 13. ACCORDI TRA LE PARTI

13.1 In caso di accordi, preesistenti o sopravvenuti, tra CAME Italia ed il Cliente, in relazione a resi e modalità di pagamento, tali accordi prevarranno su quanto a riguardo stabilito dalle Condizioni Generali di Vendita.

## 14. LEGGE APPLICABILE E FORO COMPETENTE

14.1 I contratti di acquisto conclusi secondo le Condizioni Generali di Vendita sono soggetti e devono essere interpretati secondo le norme di legge italiane, con esclusione di qualsiasi altro diritto.

14.2 Tutte le controversie che dovessero sorgere in merito ai suddetti contratti d'acquisto saranno assoggettate alla giurisdizione italiana e rimesse alla competenza esclusiva del Tribunale di Treviso (Italia). In ogni caso CAME Italia si riserva il diritto di convenire il Cliente dinanzi ai Tribunali del paese in cui il Cliente ha la propria sede legale.

*Ai sensi e per gli effetti degli articoli 1341 e 1342 del Codice Civile italiano, il Cliente dichiara di aver letto gli articoli delle presenti Condizioni Generali di Vendita e di approvare espressamente quanto previsto dagli articoli 3 (ordini); 4 (consegna e spedizione); 6.2 (solve et repete); 6.3 (eccezione di inadempimento); 8.2 (esclusione garanzia legale); 8.3 (termine di garanzia); 8.6 (limitazione responsabilità CAME Italia); 10 (riserva di proprietà); 14 (legge applicabile e foro competente).*





**CAME ITALIA S.R.L.**  
**SEDE LEGALE E OPERATIVA**

Viale delle Industrie, 89/a  
31030 Dosson di Casier (TV)  
tel. 0422 1569511

**SEDE DISTACCATA DI PORDENONE**

Via Cornia, 1/b  
33079 Sesto al Reghena (PN)  
tel. 0434 698111

**SEDE DI TREVISO**

Via della Pace, 30  
31030 Dosson di Casier (TV)  
tel. 0422 494298

**SEDE DI PALMANOVA**

Via Bachelet, 5, zona artigianale Merlana  
33050 Sevegliano di Bagnaria Arsa (UD)  
tel. 0432 924101

**SEDE DI PADOVA**

Via A. Volta, 21/b  
35010 Limena (PD)  
tel. 049 8842518  
tel. 0422 494298

**SEDE DI PARMA**

Via Tazio Nuvolari, 18/b  
43122 Parma (PR)  
tel. 0521 942551

**SEDE DI BOLOGNA**

Via dell'Industria, 11/b  
40012 Calderara di Reno (BO)  
tel. 051 728135  
tel. 049 8842518  
tel. 0422 494298

**SEDE DI CUNEO**

Via C. Cavallotto, 10  
12060 Roddi (CN)  
tel. 0173 620511

**SEDE DI FIRENZE**

Via Pratignone, 11  
50019 Sesto Fiorentino (FI)  
tel. 055 8826975  
tel. 049 8842518  
tel. 0422 494298

**SEDE DI NAPOLI**

Via F. Imparato, 198, Lotto a/7  
80146 Napoli (NA)  
tel. 081 7524455

**SEDE DI BRESCIA**

Via Caselle, 11  
25010 San Zeno Naviglio (BS)  
tel. 030 2667564  
tel. 049 8842518  
tel. 0422 494298

**SEDE DI MANTOVA**

Via Sandro Pertini, 2  
46045 Marmirolo (MN)  
tel. 0376 299350

**CAME**   
**BPT**

Came S.p.A.

Via Martiri della Libertà, 15  
31030 Dosson di Casier  
Treviso - Italy

[www.came.com](http://www.came.com)

© CAME SPA - KBCITAD317 - 07/2017 - IT  
RIPRODUZIONE ANCHE PARZIALE VIETATA  
CAME SI RISERVA IL DIRITTO DI APPORTARE MODIFICHE  
AL PRESENTE DOCUMENTO IN QUALSIASI MOMENTO